

GRUSZKA WOLNOSTOJĄCA

INSTRUKCJA MONTAŻU

ELEMENTY ZESTAWU

A	Dolna podstawa
B	Metalowy dysk
C	Śruby mocujące (x4)
D	Czarny plastikowy pierścień
E	Śruby boczne (x2)
F	Uchwyt boczny
G	Gruszka (czerwona)
H	Korek dolnej podstawy
I	Narzędzie montażowe
J	Czarne pokrętło regulacji wysokości
K	Krótsza metalowa rurka
L	Dłuższa metalowa rurka (żelazna)
M	Gąbka osłaniająca śruby

KOLEJNOŚĆ MONTAŻU

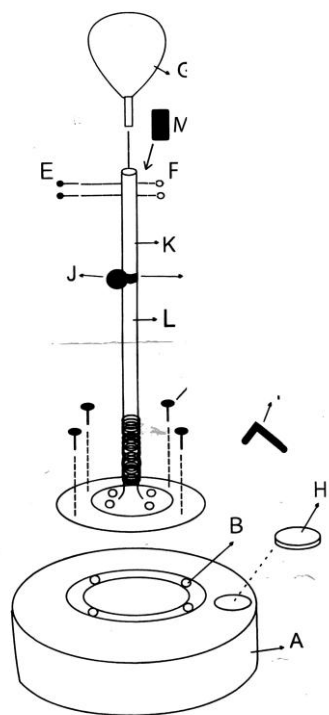

1

Montaż podstawy

Za pomocą narzędzia (I) wkręć cztery śruby (C) i dokręć je metalowym dyskiem (B) do dolnej podstawy (A).

2

Napełnienie podstawy

Otwórz korek (H) dolnej podstawy i napełnij ją wodą lub piaskiem.

3

Montaż rurek

Najpierw załóż czarny plastikowy pierścień (D) na dolną żelazną rurkę (L). Następnie zmontuj krótszą metalową rurkę (K) z dłuższą metalową rurką.

4

Regulacja wysokości

Obróć czarne pokrętko (J), aby dostosować odpowiednią wysokość.

5

Mocowanie i gruszka

Użyj dwóch śrub (E) do zamocowania (F) żelaznej rurki. Wsuń czerwoną gruszkę (G) do górnej regulowanej rurki, tak jak na przedstawionym obrazku.

Uwaga: Gąbka osłaniająca śruby (M) zabezpiecza przed przypadkowym kontaktem z elementami metalowymi.